

Б
А

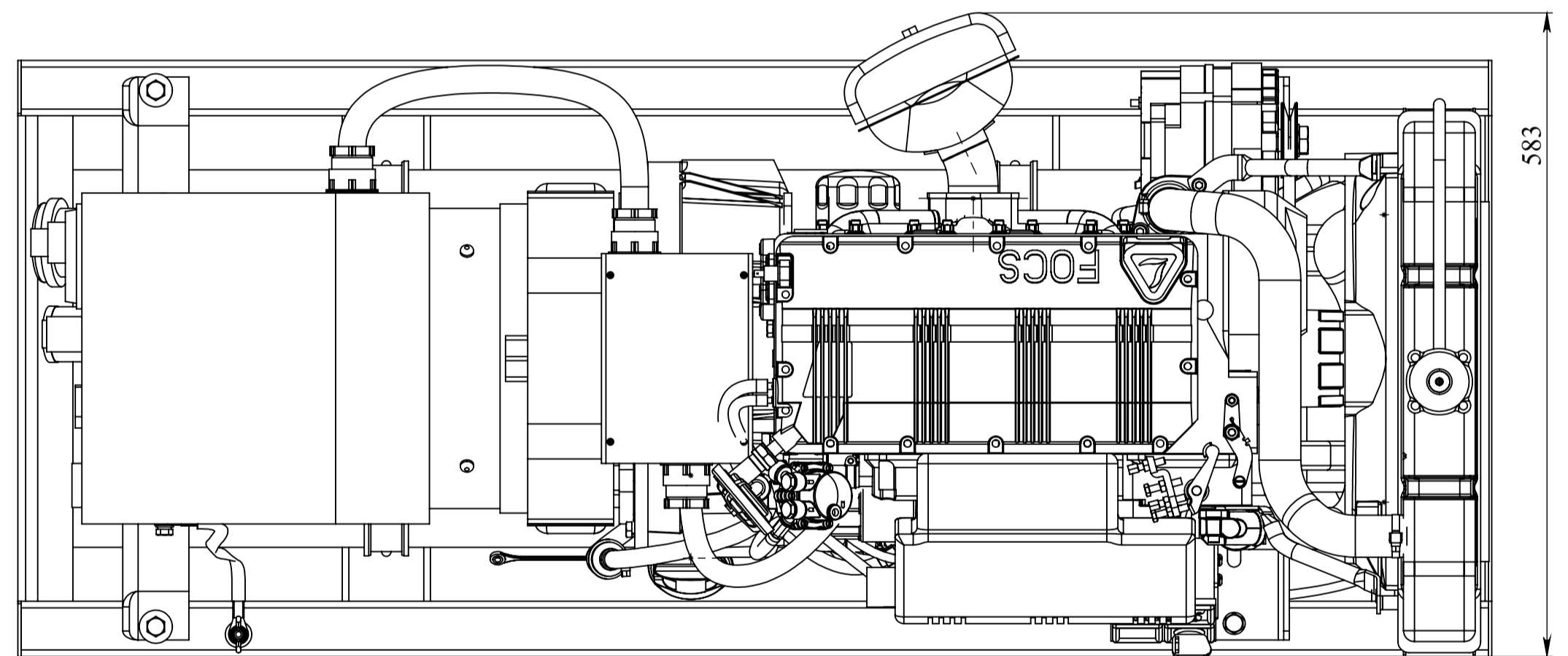

Б

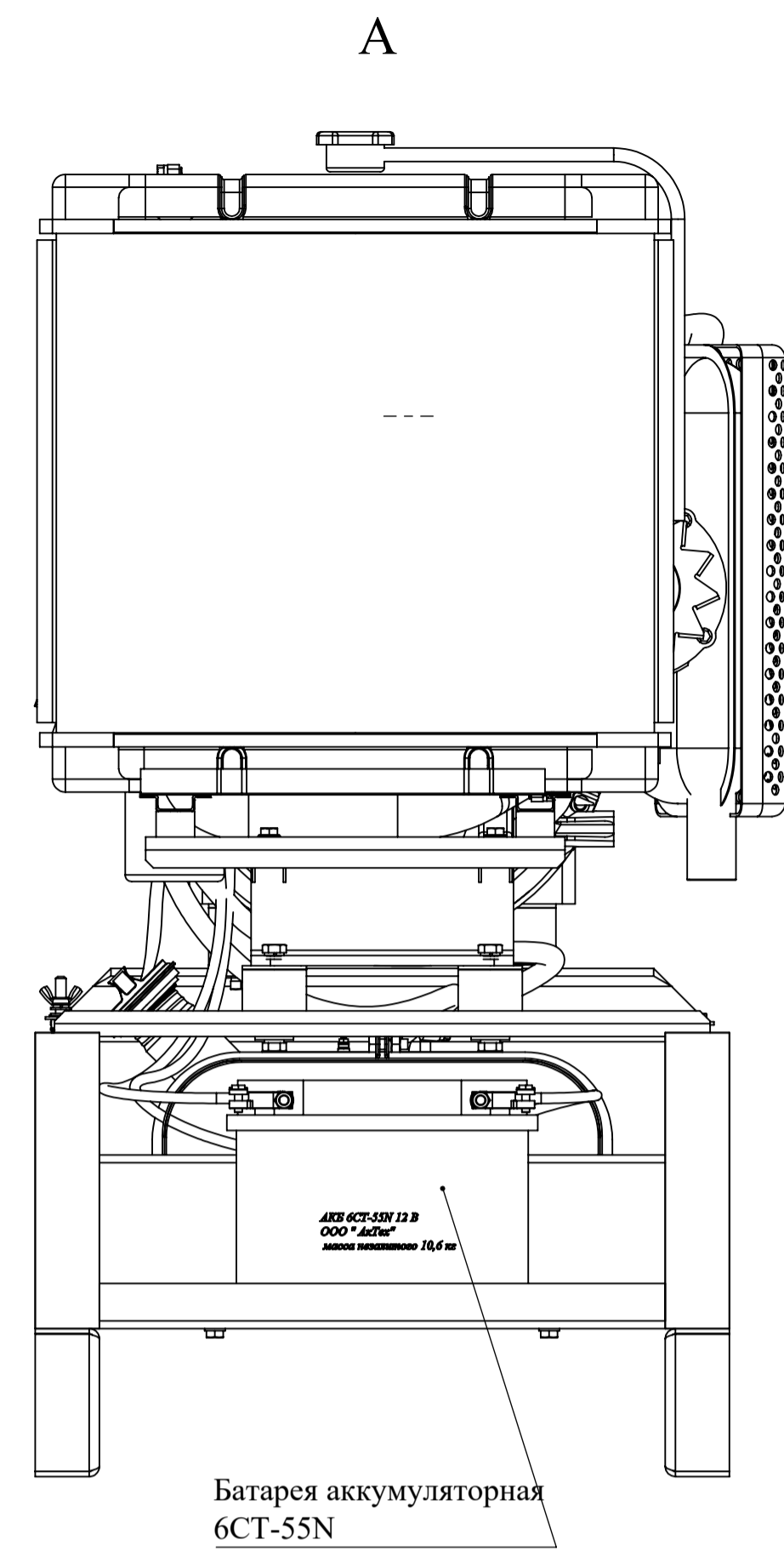
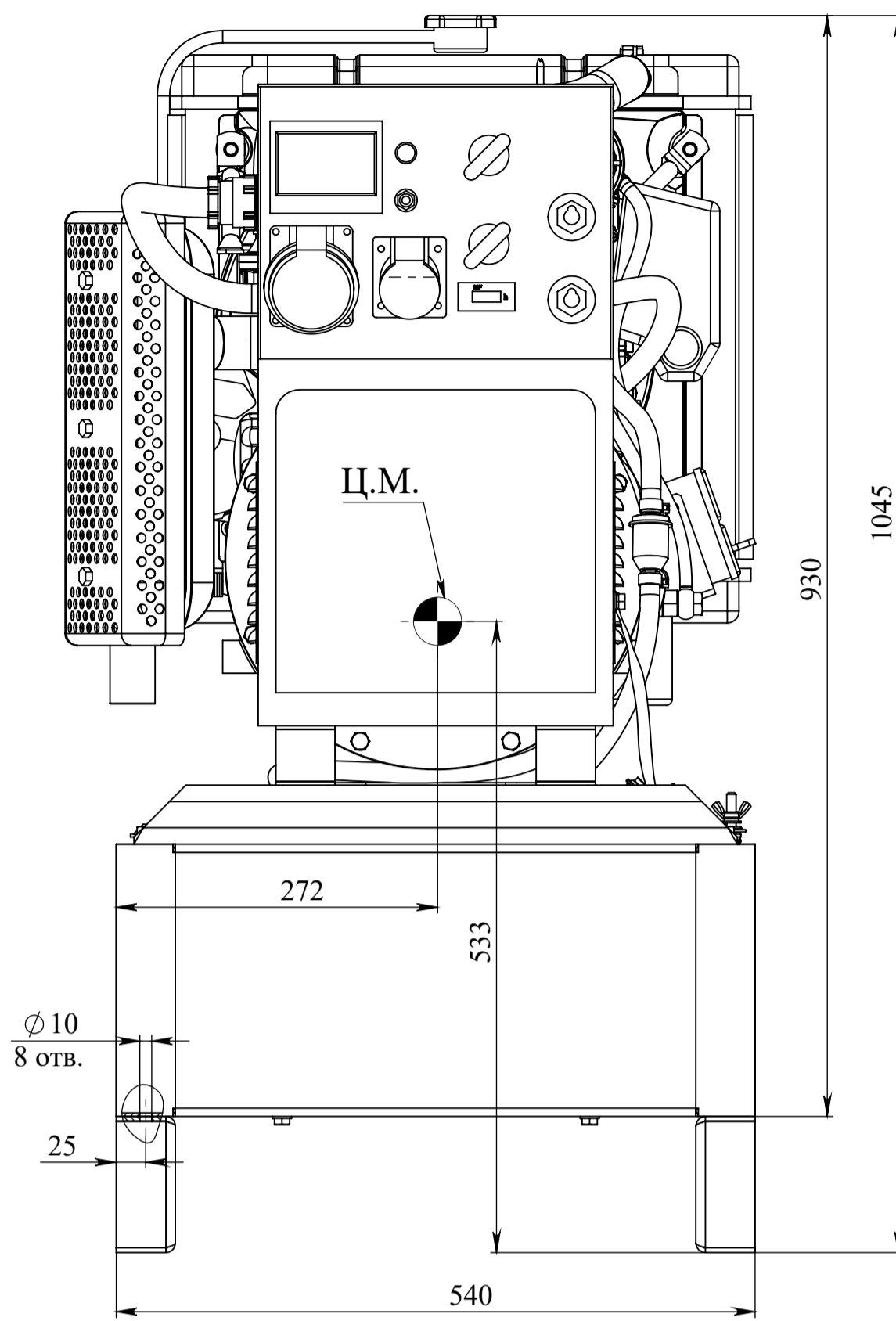
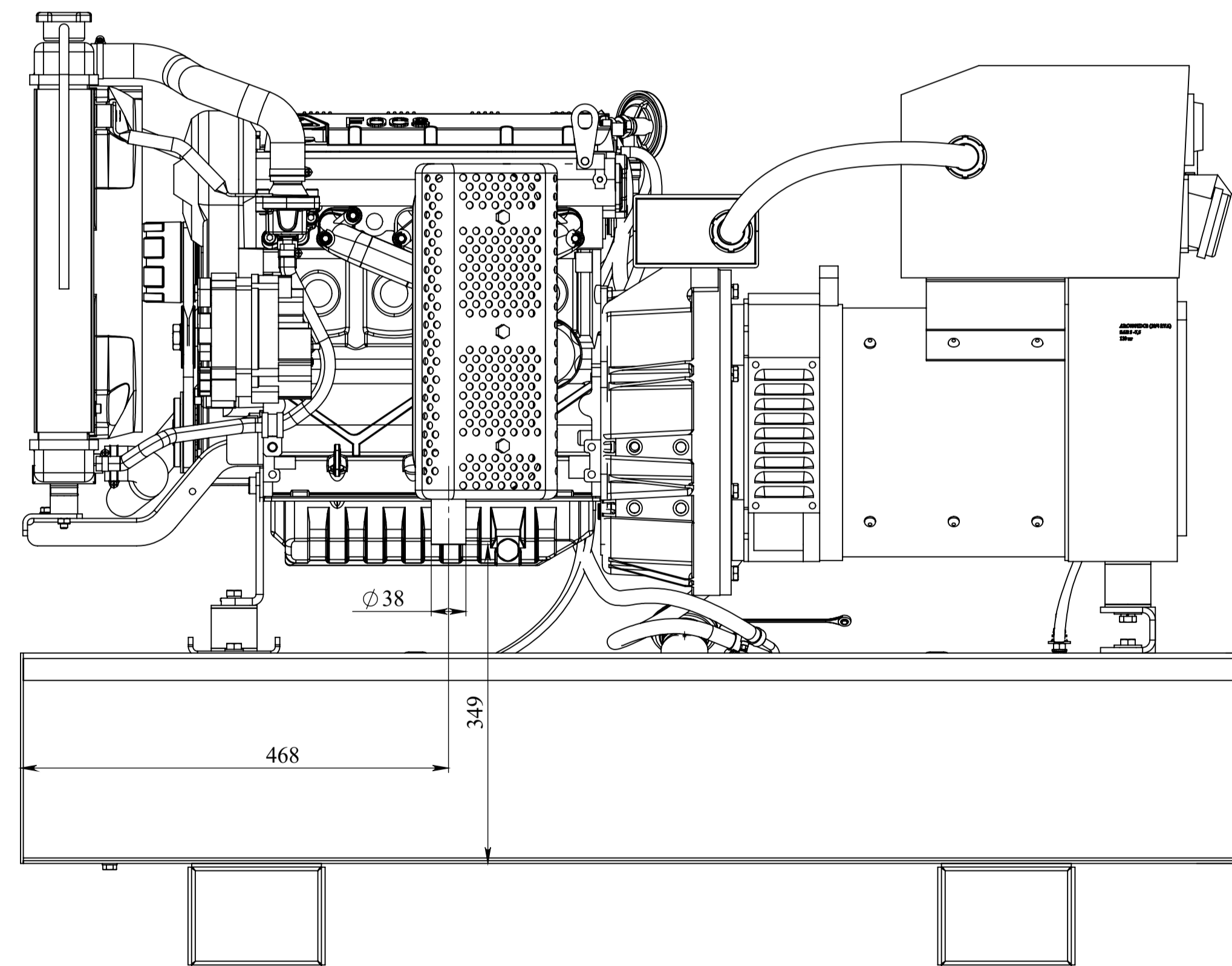

В

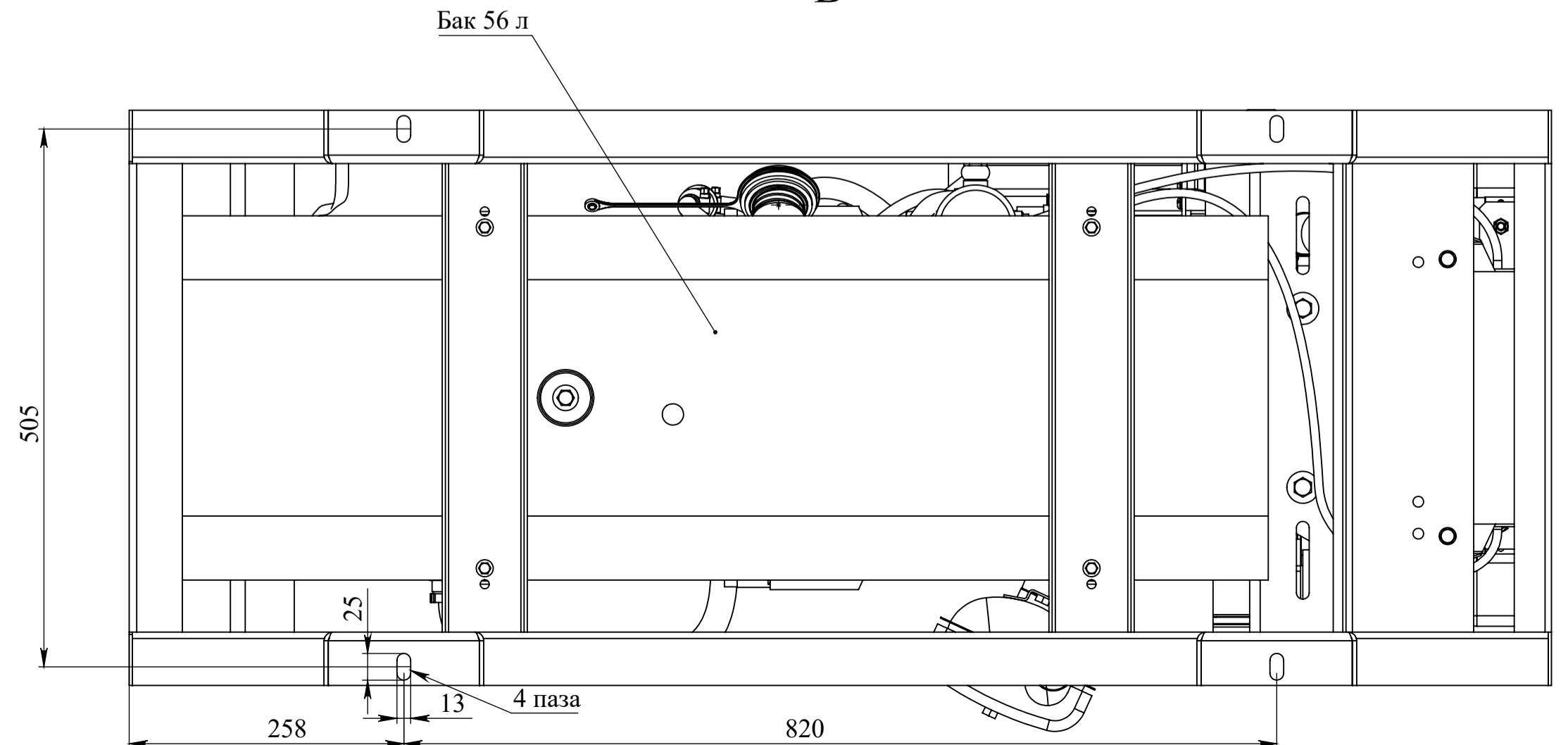

				АМВП.683194.010ГЧ				
Изм.	Лист	№ докум.	Подп.	Дата	Электроагрегат сварочный АСПДВ400-10/4-Т400/230Р12	Лит.	Масса	Масштаб
		Савинова		07.10.20			338	1:5
Пров.		Шутков			Габаритный чертёж	Лист 1	Листов 1	
Т. контр.								
Нач. отд.		Лобанова						
Н. контр.		Емелищев						
Утв.								

Перв. примен.

Справа №

Подп. и дата

Взам. инв. №

Инов. № дубл.

Подп. и дата

Инов. № подл.