

Пульт электропанель  
ETE2010

Генератор Синхро  
FT2 MFS (16 кВА)

Горловина бака

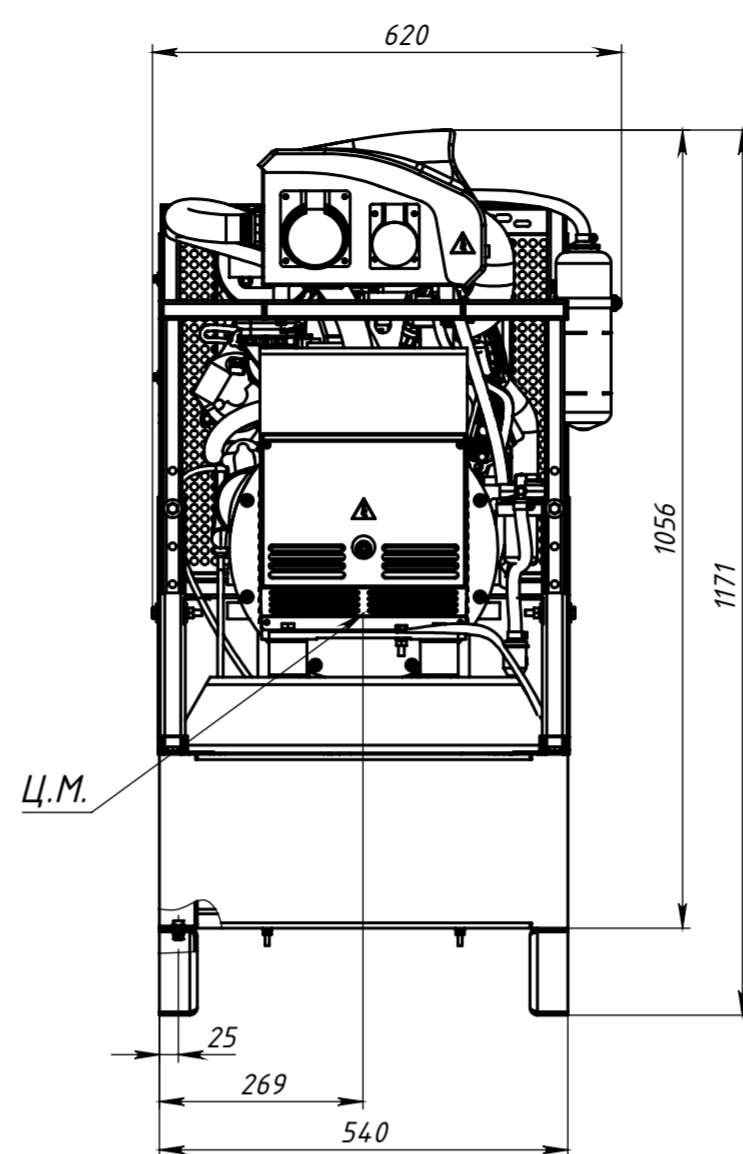
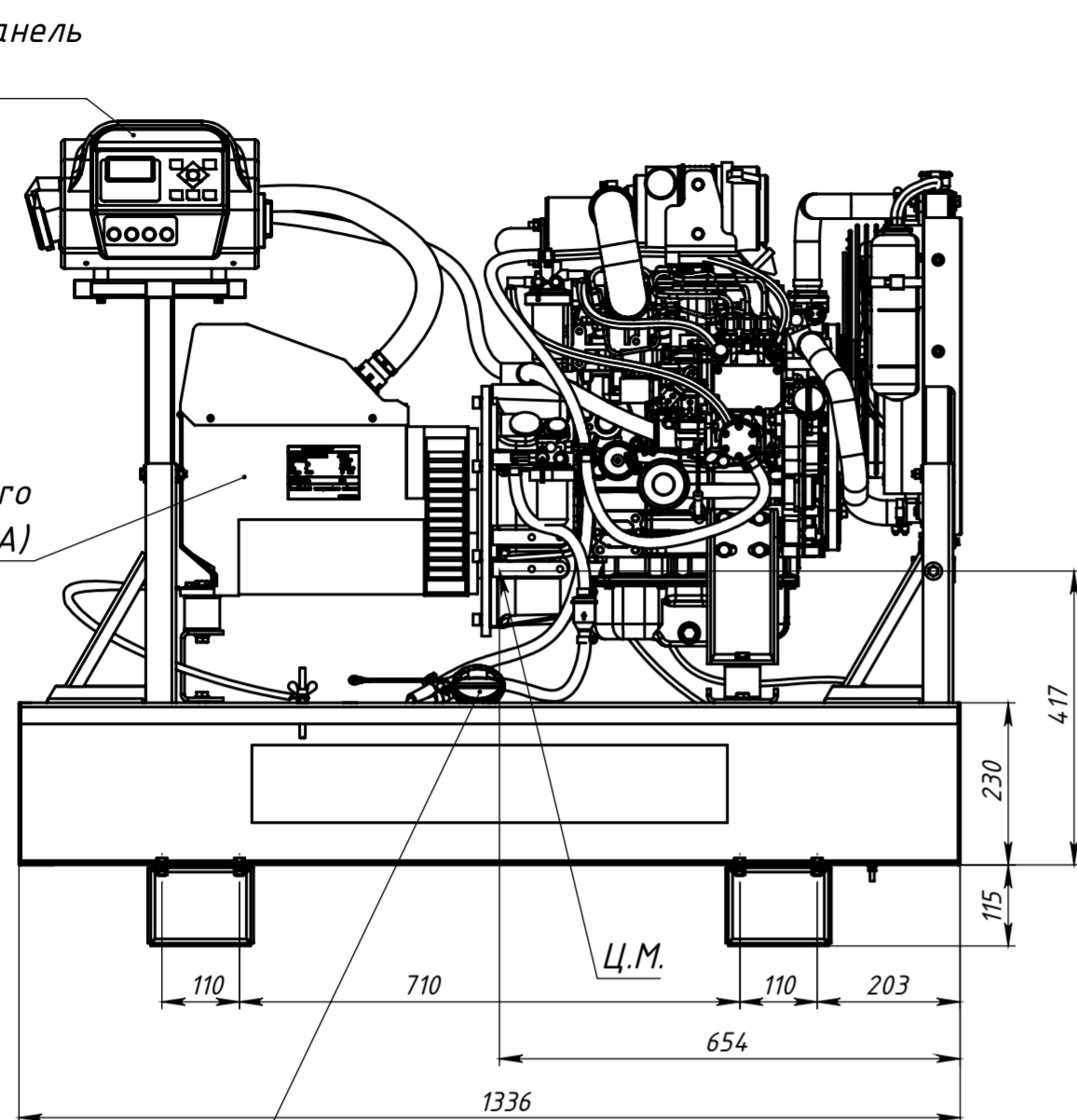

Двигатель Yanmar 3TNV76-HGE

Выхлоп двигателя  
Ø 42,4 мм

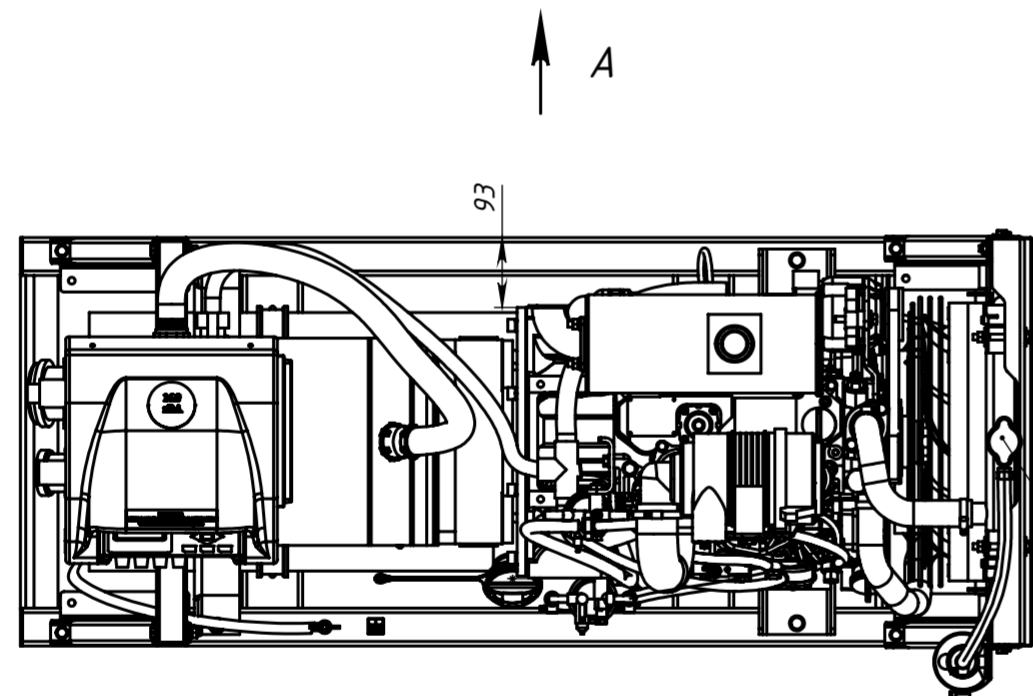
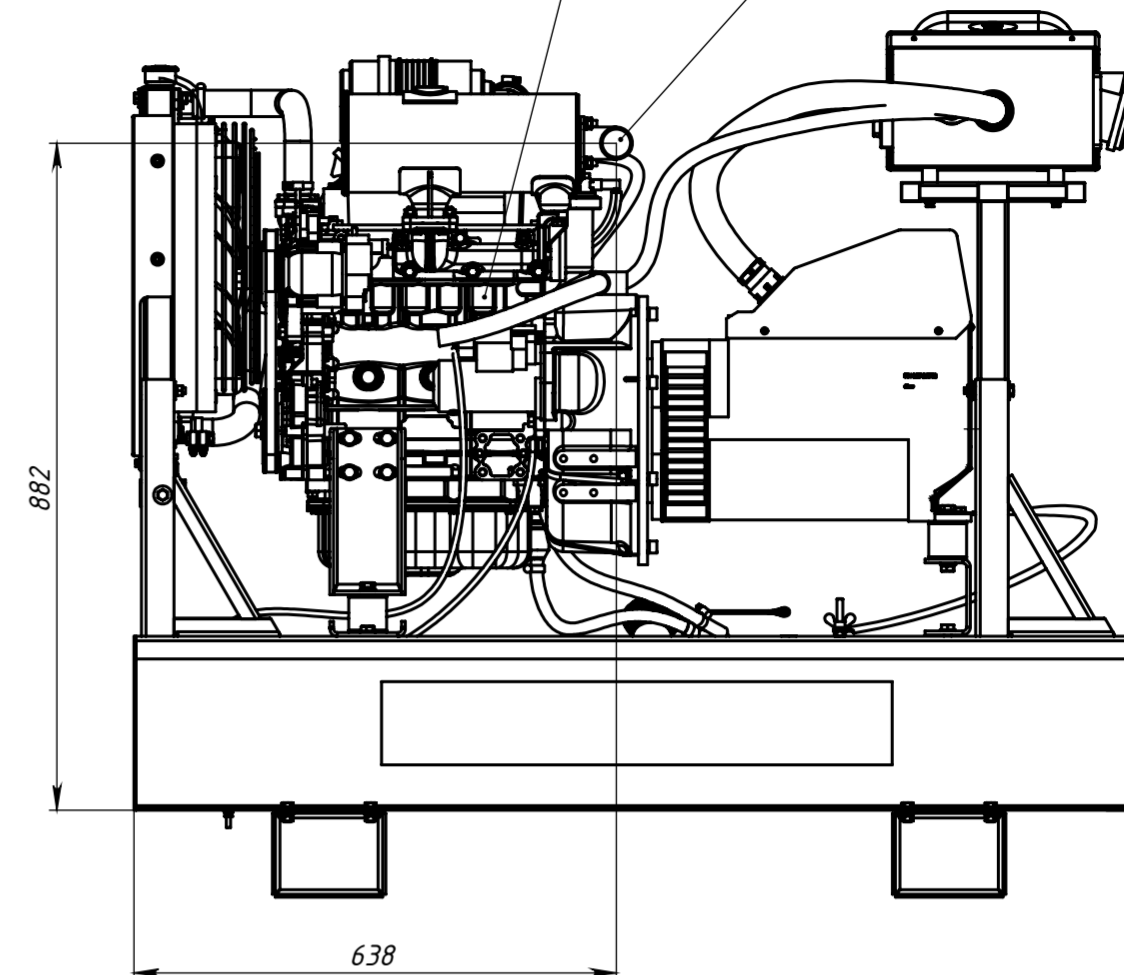

Горловина залива  
охлаждающей жидкости

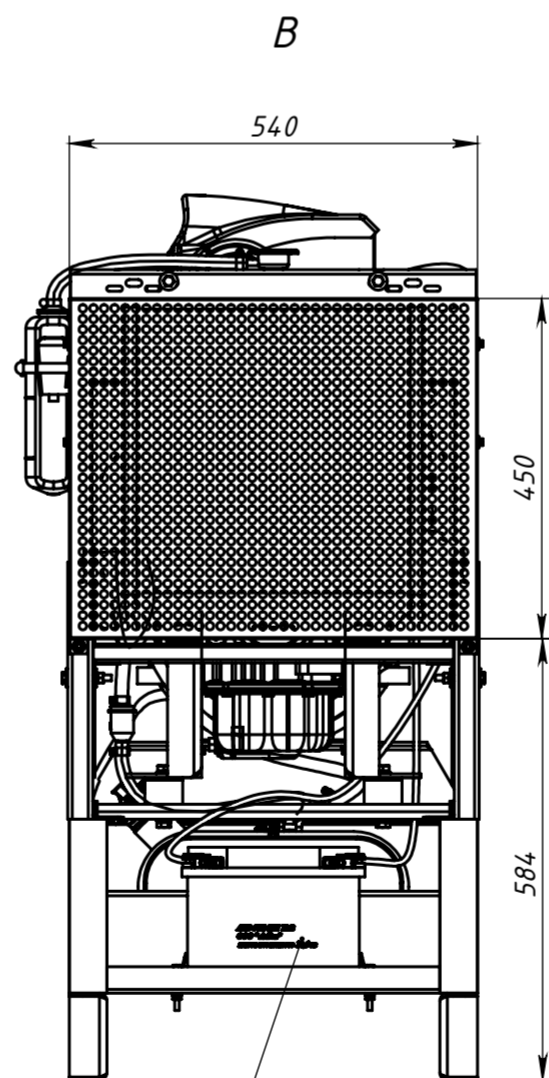

Аккумуляторная батарея 55 Ач

Бак 56 л.

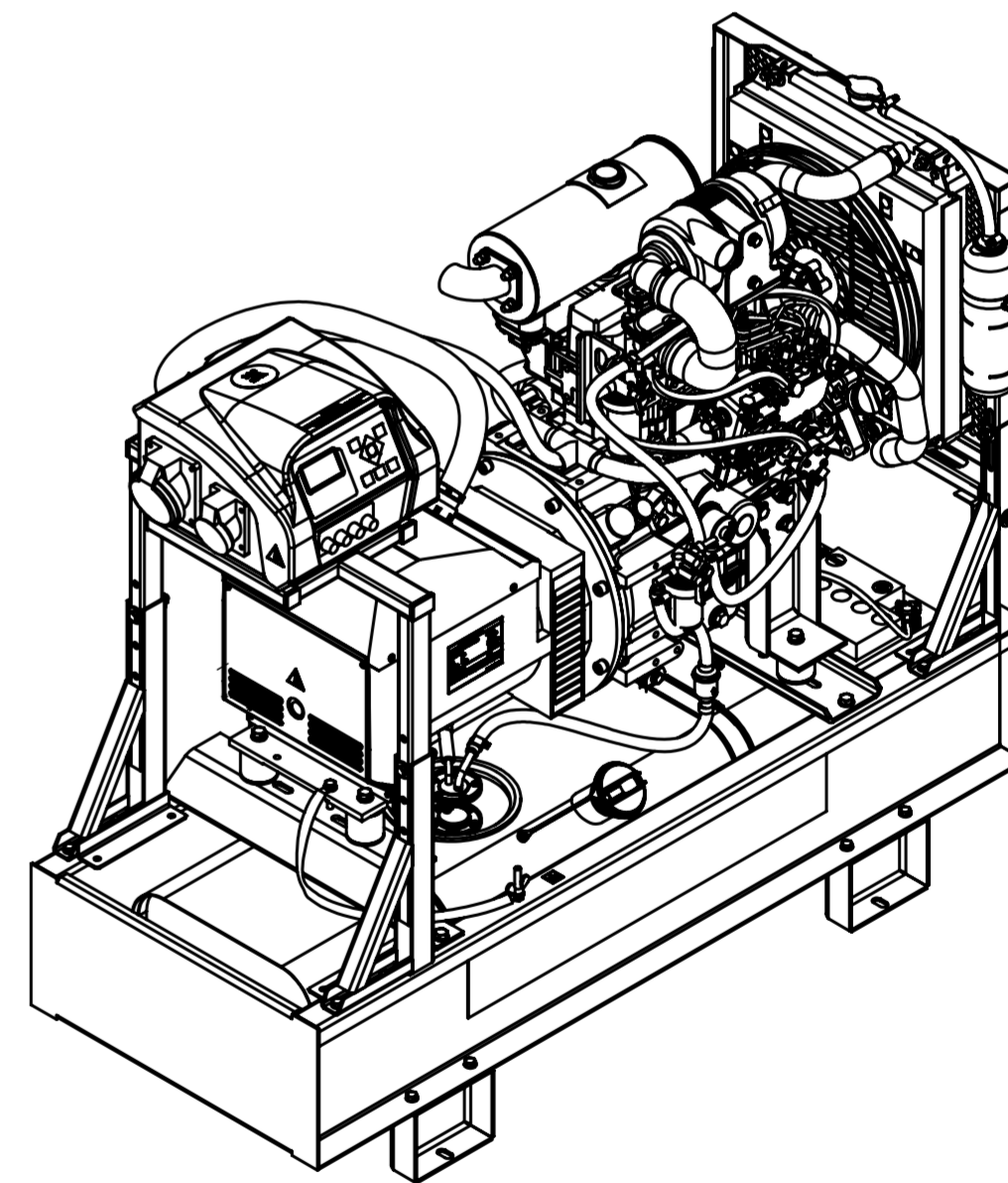
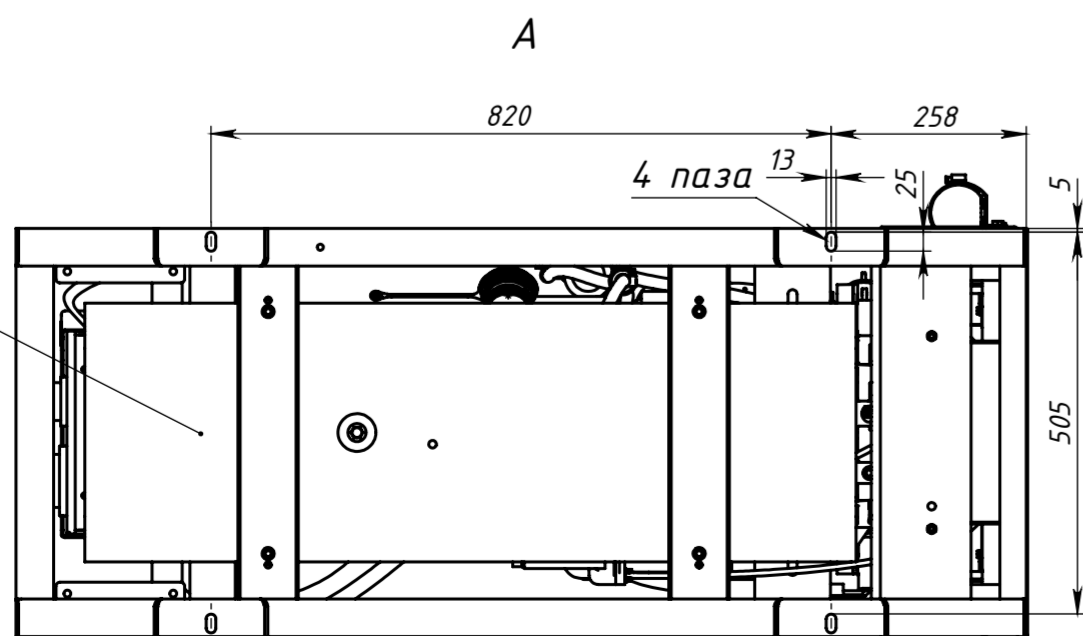

1. Размеры для справок

Перв. примен.  
Справ. №  
Подп. и дата  
Изм. № дубл.  
Взам. инв. №  
Подп. и дата  
Изм. № подл.

Изм.	Лист	№ докум.	Подп.	Дата
Разраб.	Марышин			14.06.18
Пров.	Савинова			
Т. контр.				
Нач. отд.				
Н. контр.	Лобанова			
Утв.	Емелищев			

<b>АМВЛ.561292.064 ГЧ</b>		
Электроагрегат АДА16-Т400РЯ2 Габаритный чертёж	Лит. 301	Масштаб 1:10
Лист 1	Листов 1	
ООО "АМП КОМПЛЕКТ"		