

↑ B

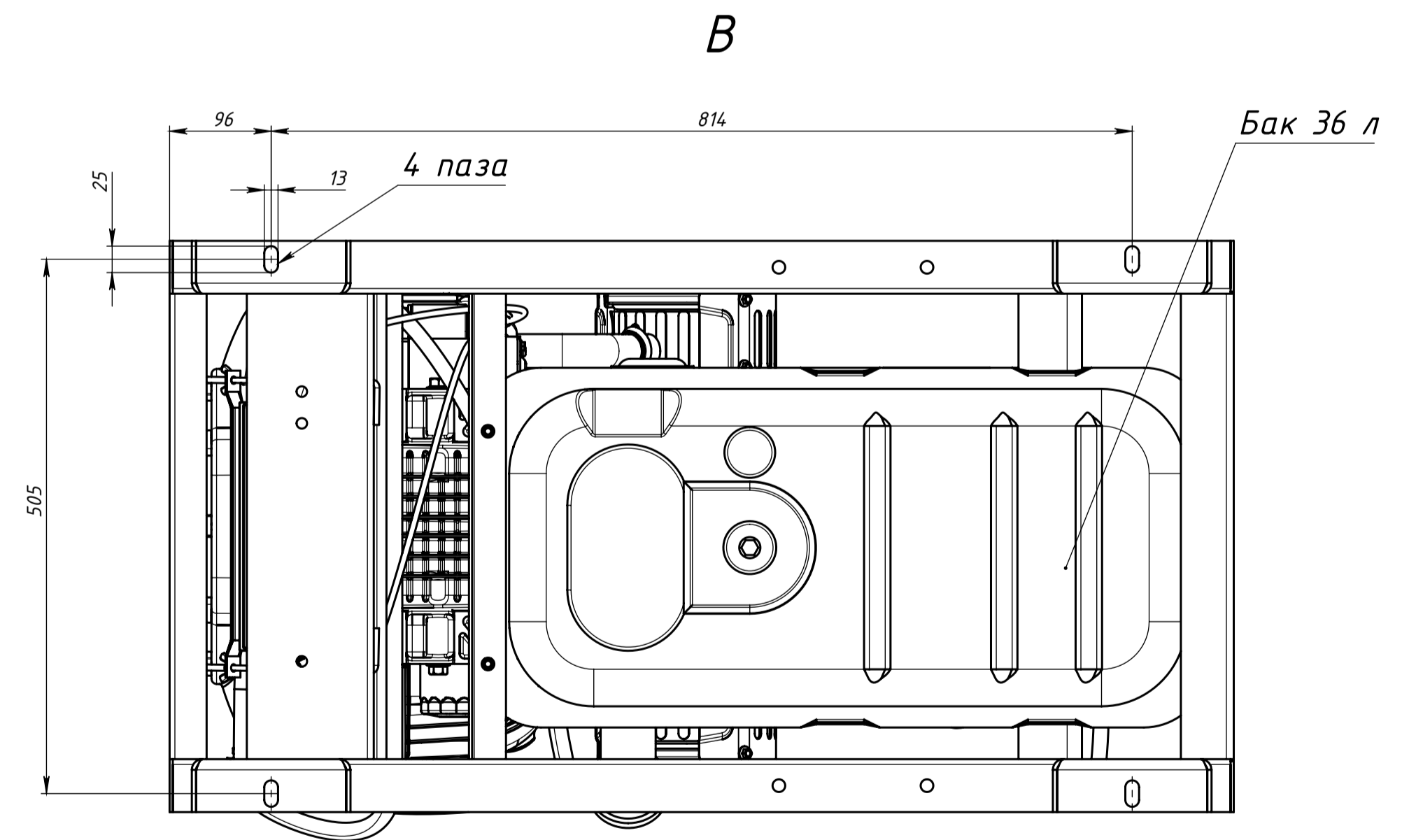
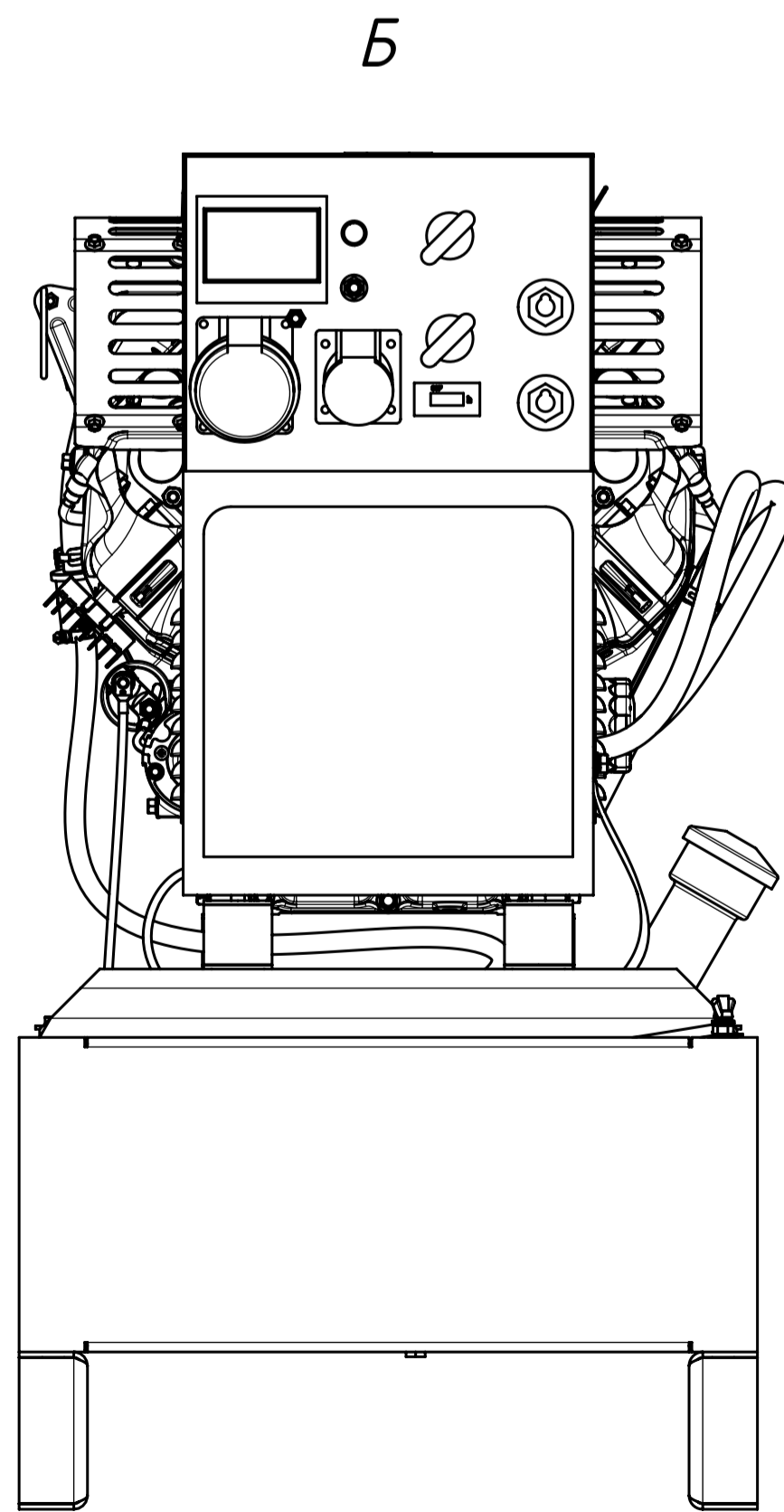
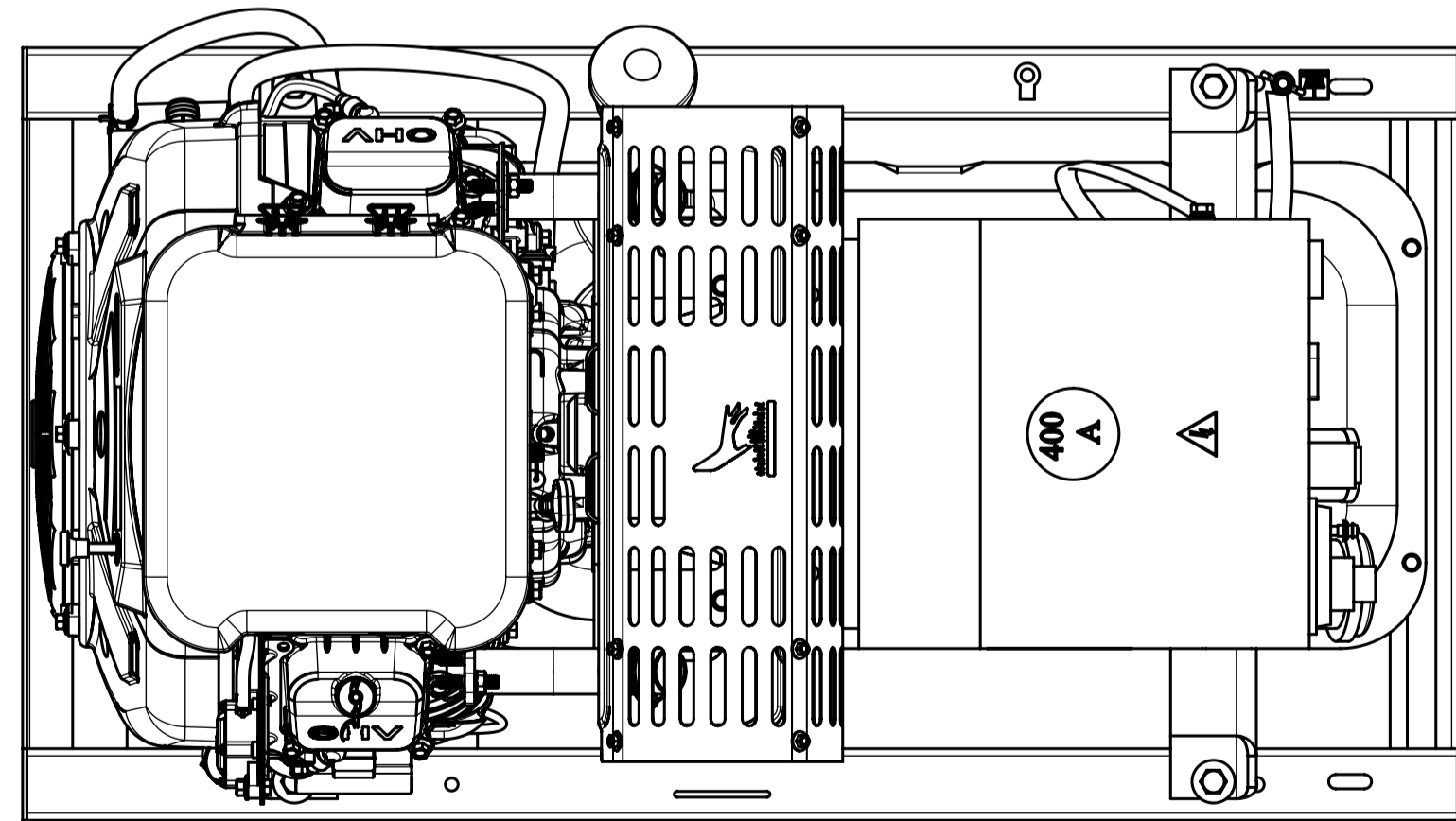

				АМВ.683193.006ГЧ			Лит.	Масса	Масштаб
Изм.	Лист	№ докум.	Подп.	Дата	Электроагрегат сварочный				
Разраб.	Ильинский			25.02.21	АСПБВ400-10/4-Т400/230-1ВМ1		220	1:5	
Пров.	Шутков				Габаритный чертёж				
Т. контр.						Лист 1	Листов 1		
Нач. отд.						ООО "АМП КОМПЛЕКТ"			
Н. контр.	Лобанова								
Этб.	Емельячев					Копировал			