

Электрпанель ЕТЕ2010  
22кВА 32А 4Р



Рис.2  
остальное см. Рис.1

Перв. примен.  
Справ. №  
Подп. и дата  
Инв. № дубл.  
Взам. инв. №  
Подп. и дата  
Инв. № подл.

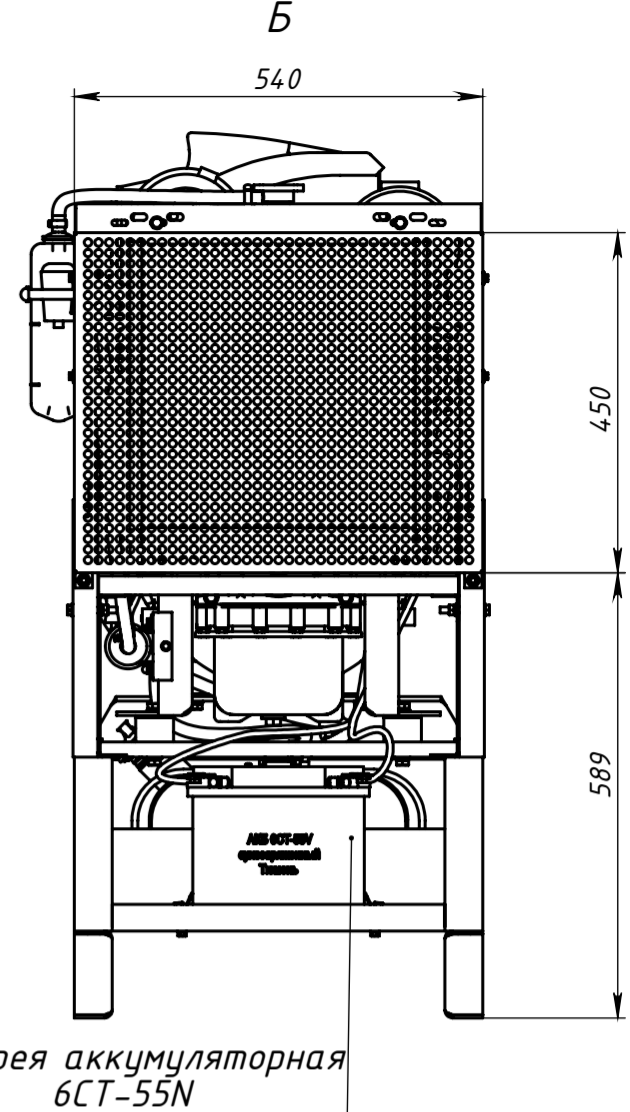
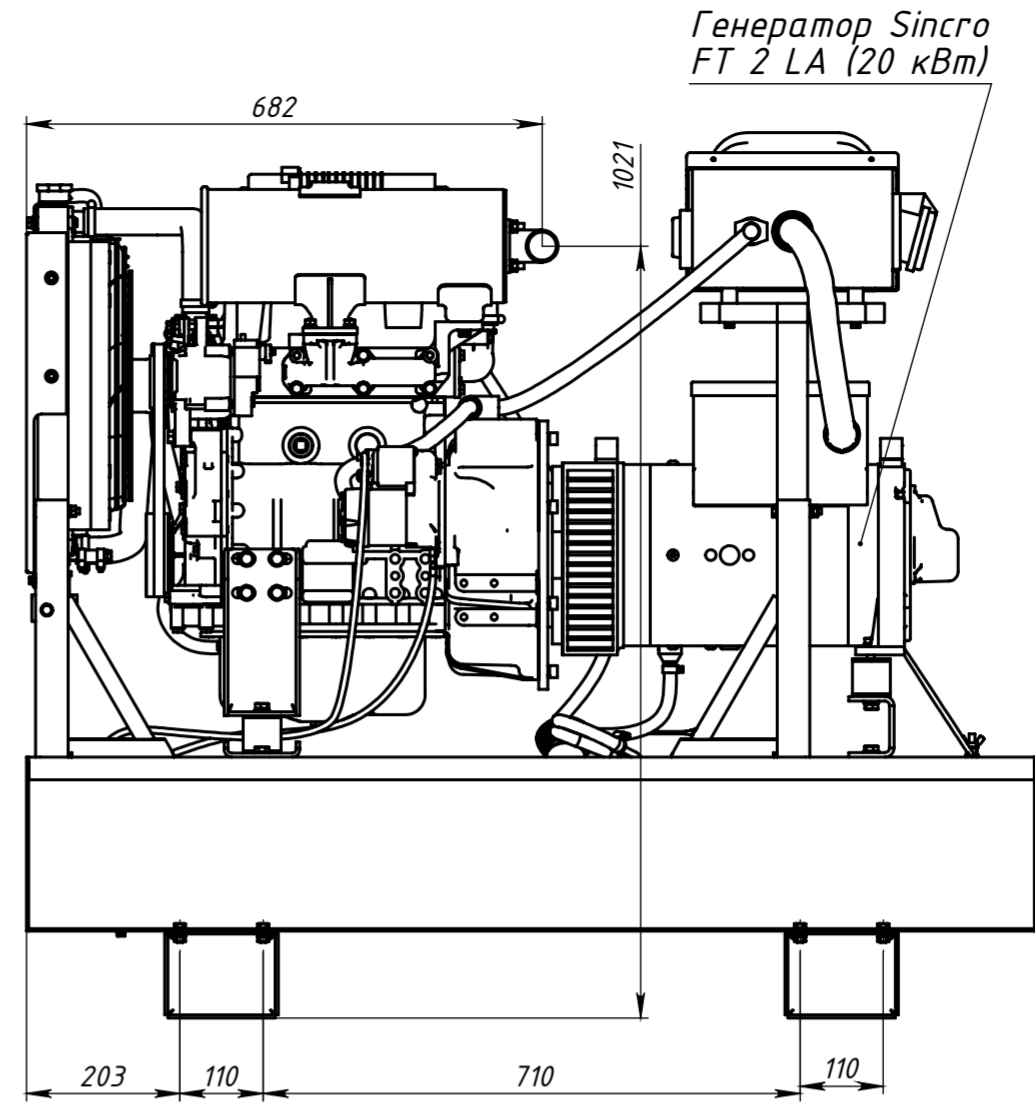
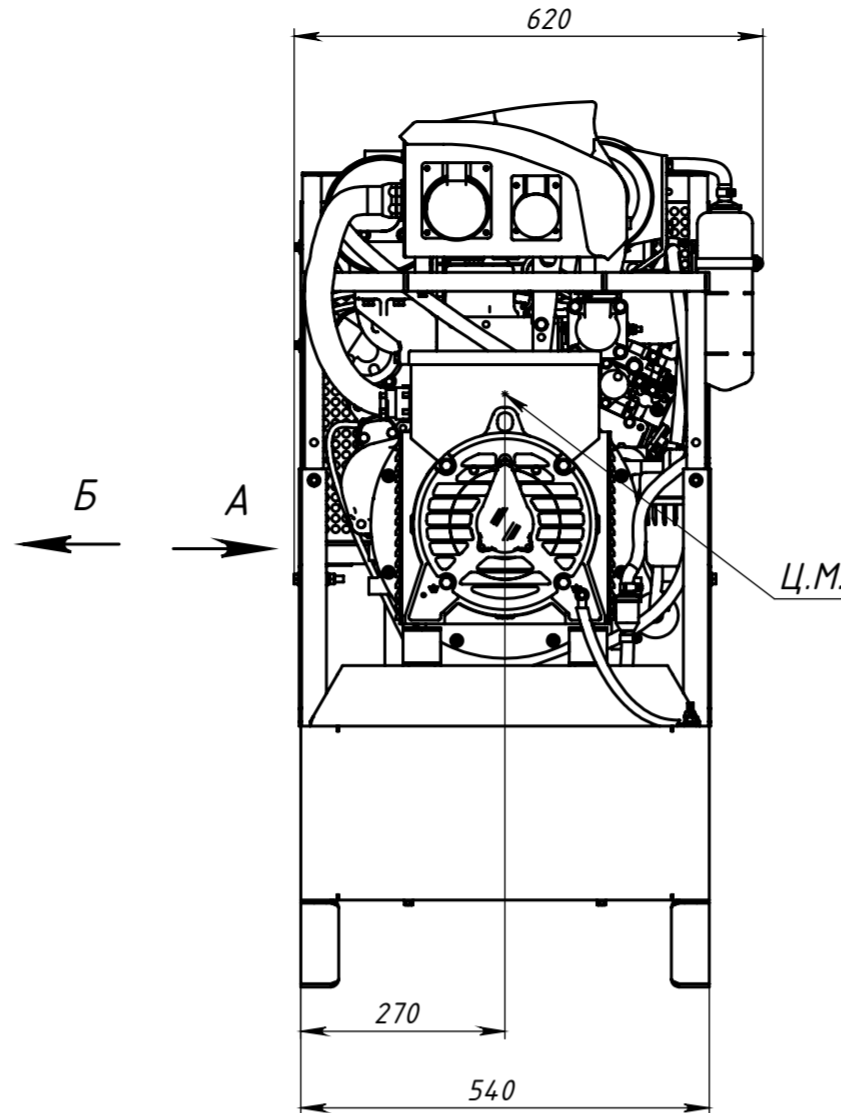
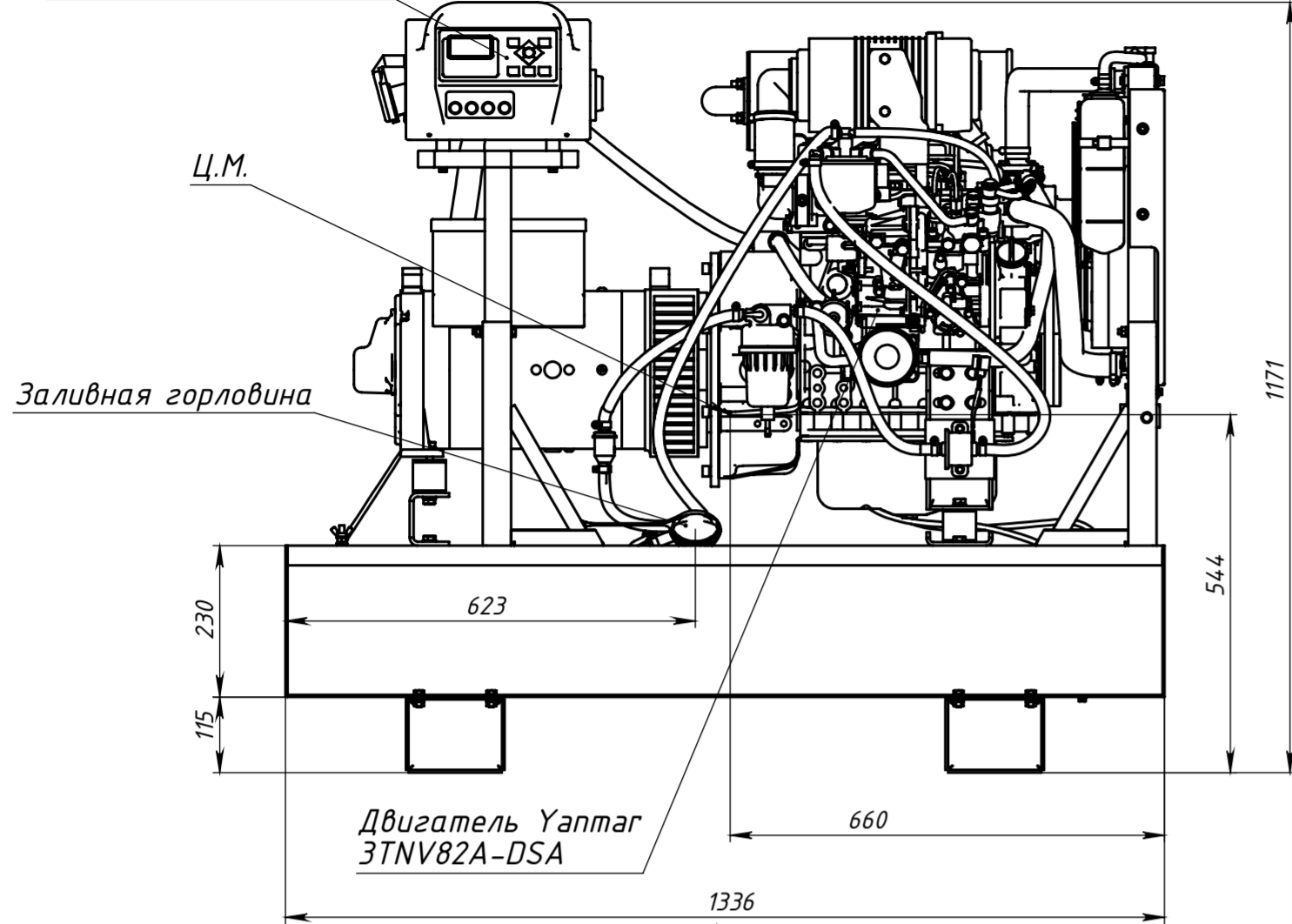
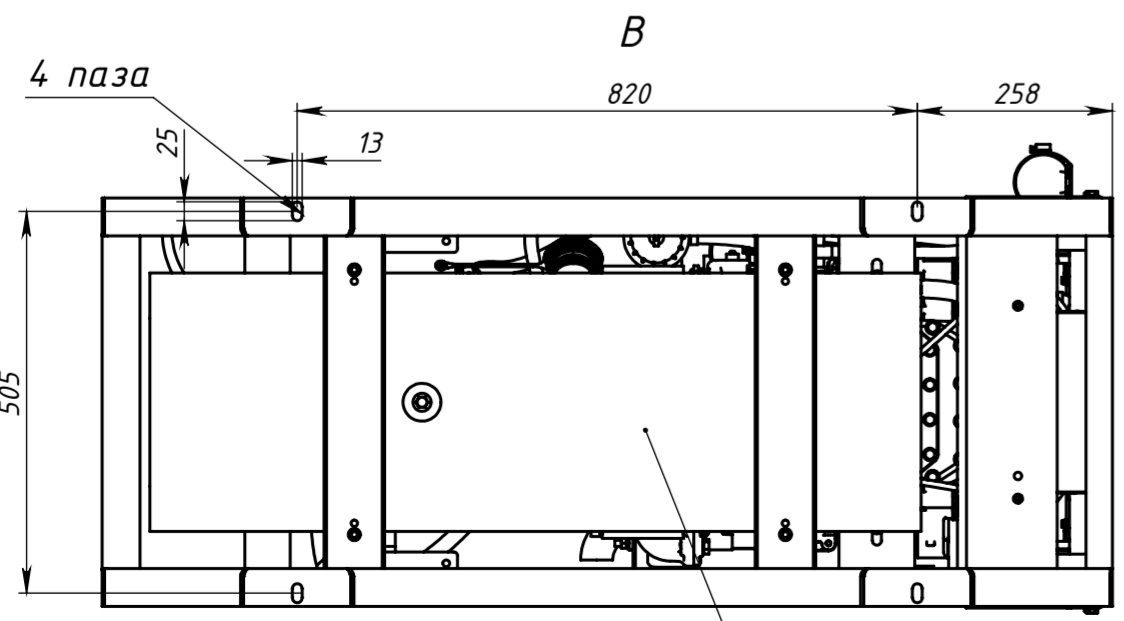
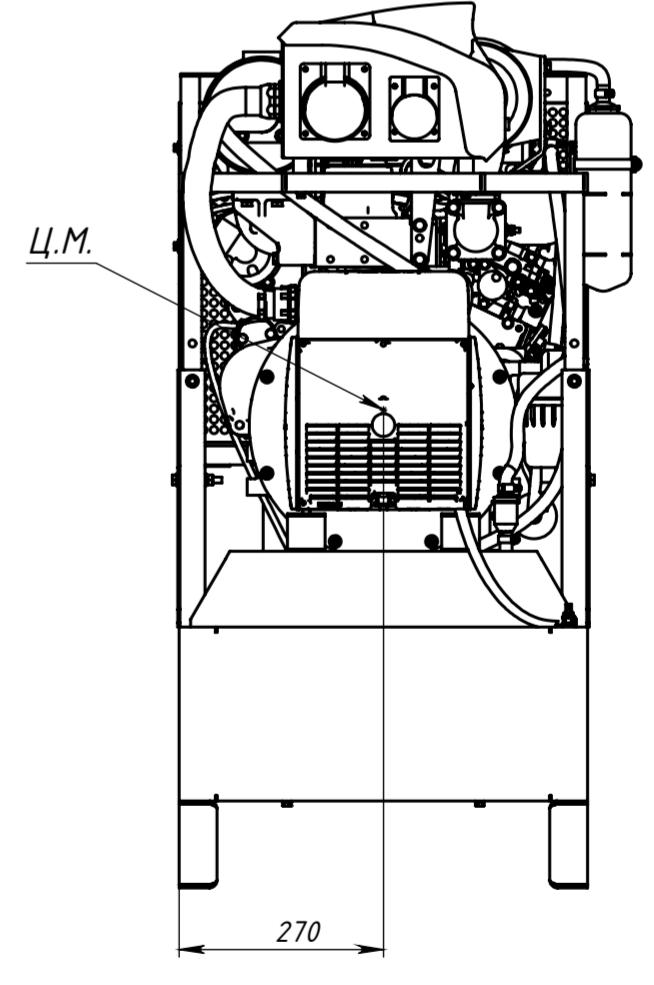
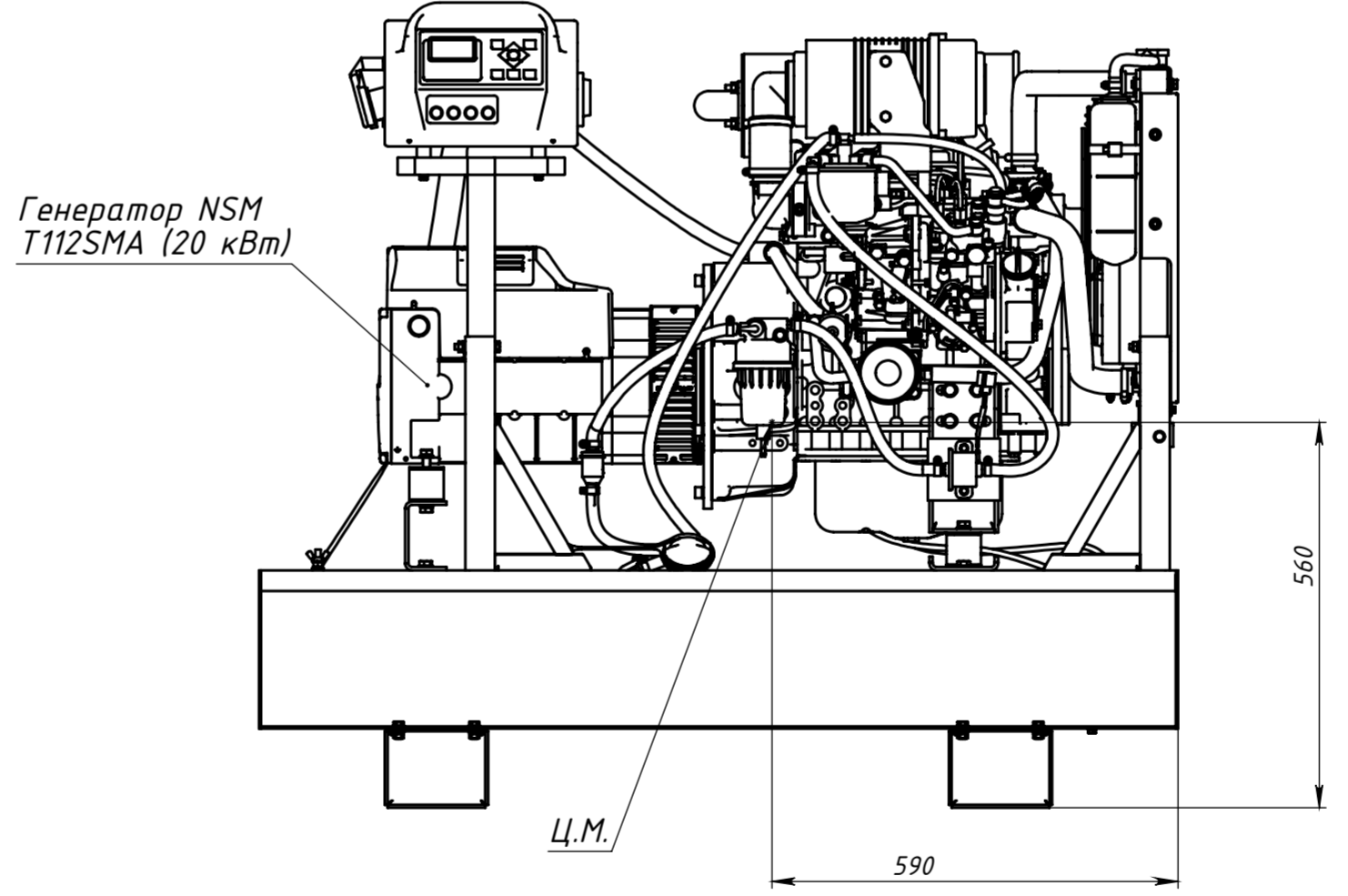
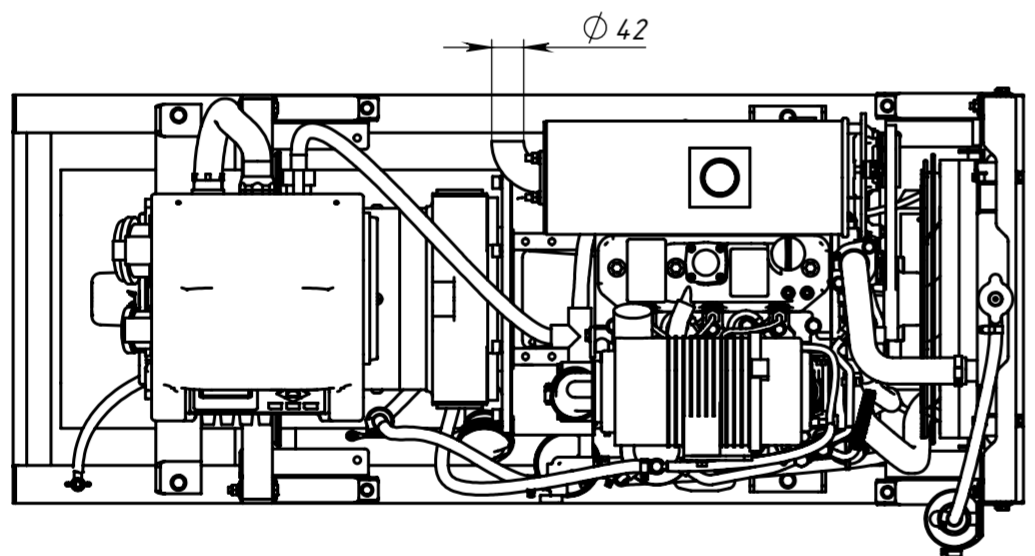

1. Размеры для справок.

Обозначение	Рис.	Масса кг.	Примечание
АМВП.561292.034	1	333	Синхро
АМВП.561292.034-01	2	330	NSM

1	зам.	АМВП.362-17	Шутков	14.06.17
Изм.	Лист	№ докум.	Подп.	Дата
Разраб.	Шутков			14.06.17
Пров.	Агеев			
Т. контр.				
Нач. отд.	Савинова			
Н. контр.	Лобанова			
Утв.	Емелищев			

<b>АМВП.561292.034 ГЧ</b>					
Электроагрегат АДА20-Т400РЯ2			Лит.	Масса	Масштаб
Габаритный чертёж				см. табл.	1:10
			Лист 1	Листов 1	
ООО "АМП КОМПЛЕКТ"					