

Пульт Электропанель
ETE2010

Генератор Sincro
FT2 MES 13,5кВА

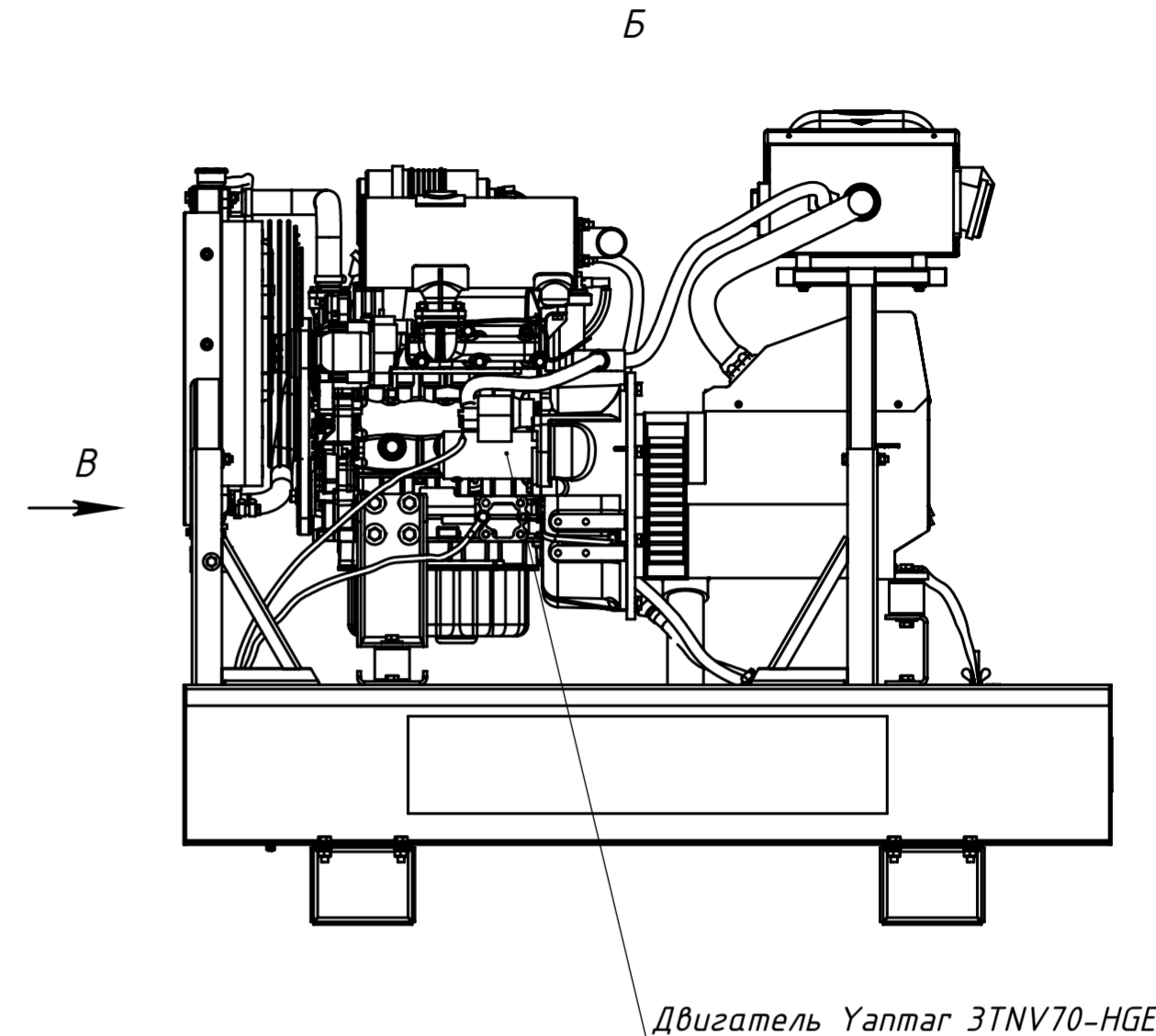
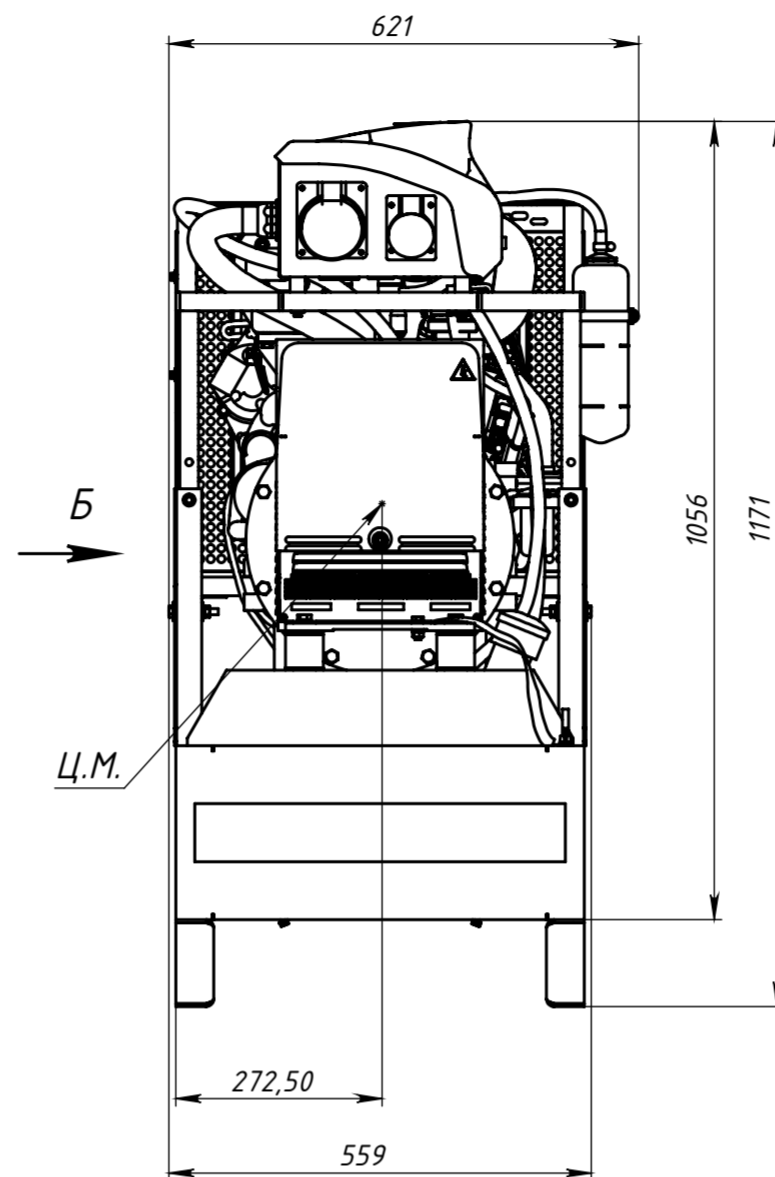
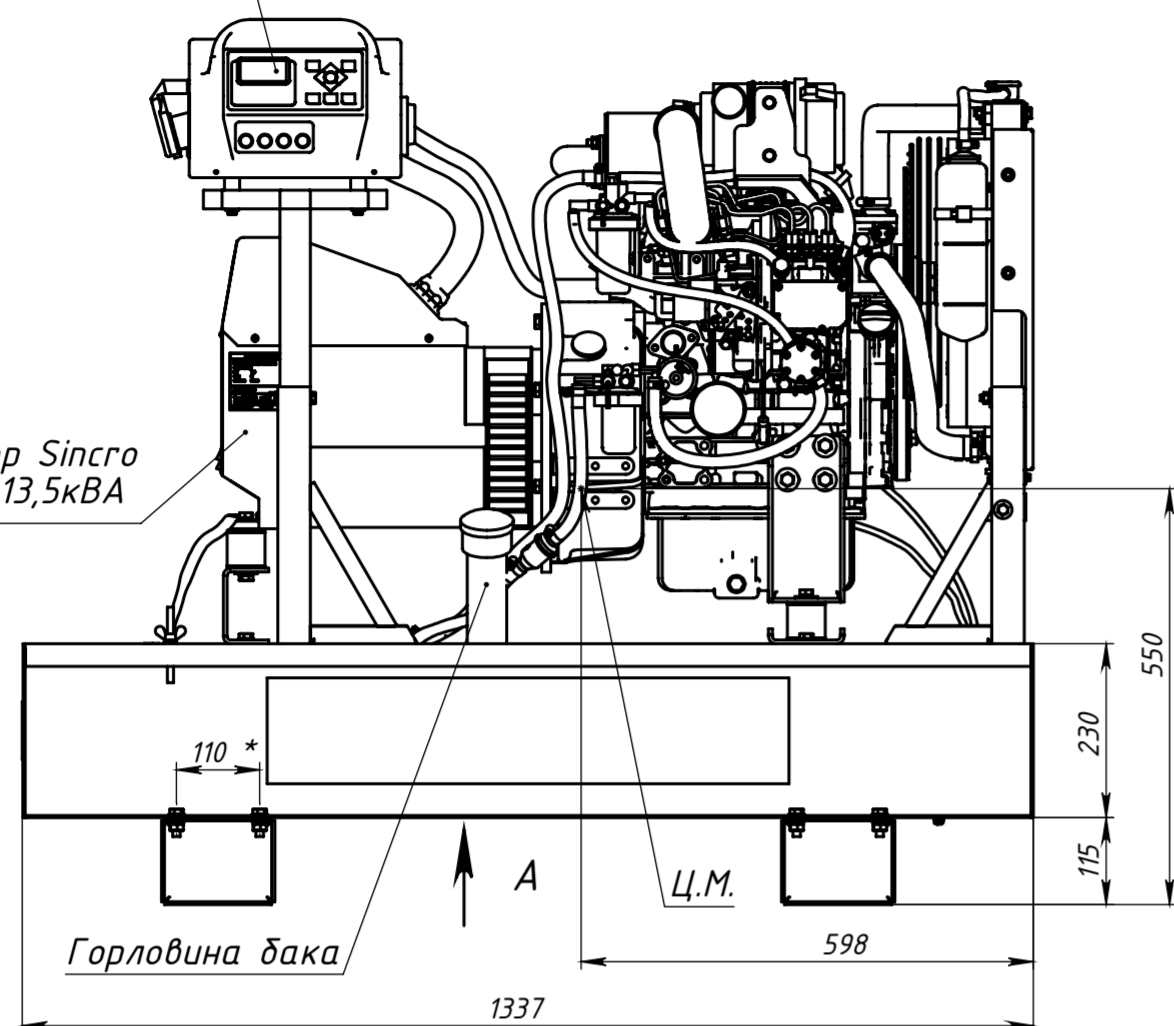

Глушитель

Горловина залива
охлаждающей жидкости

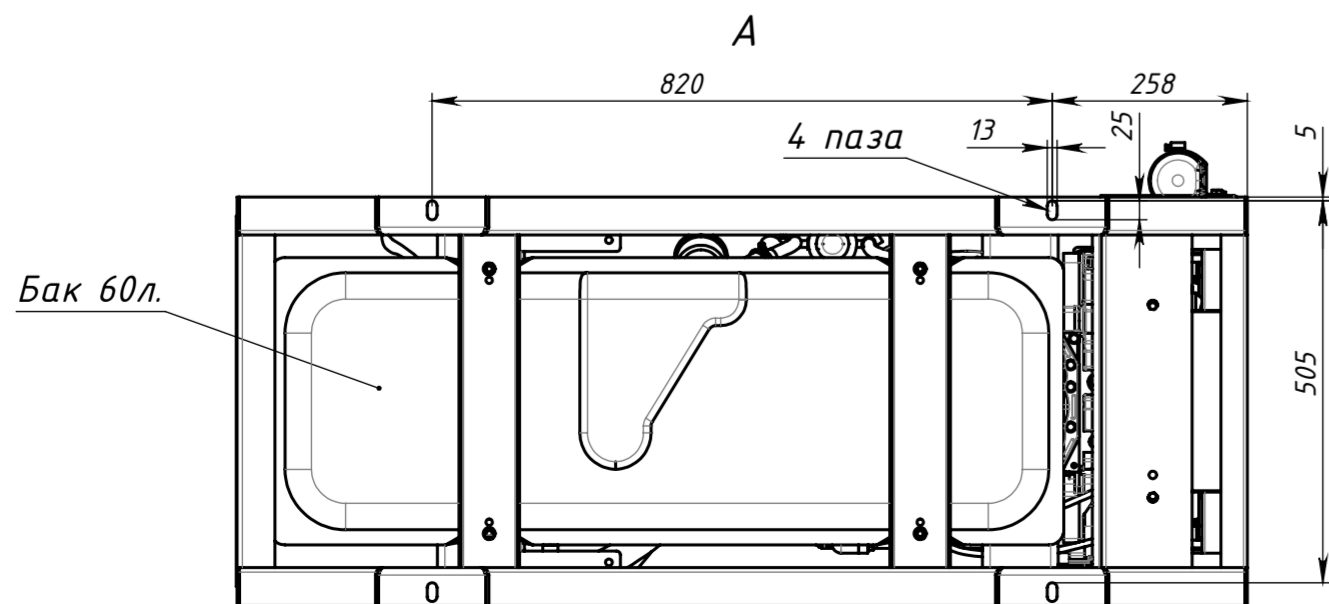
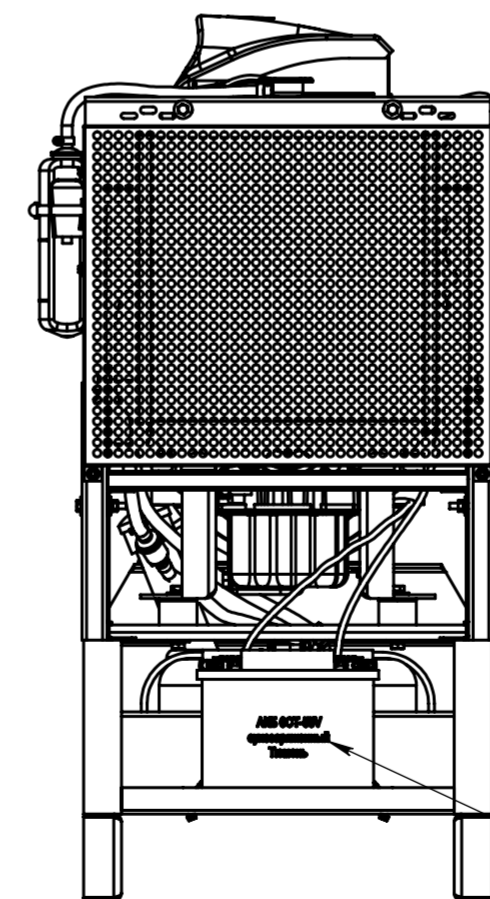
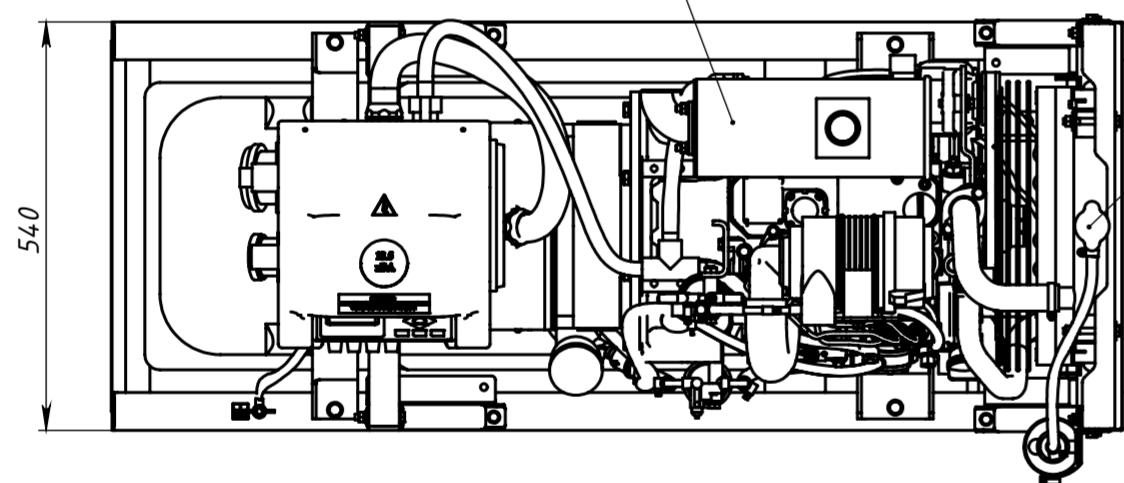

Изм.	Лист	№ докум.	Подп.	Дата
Разраб.	Шутков			07.11.16
Пров.	Савинова			
Т. контр.				
Нач. отд.				
Н. контр.				
Утв.	Мочалов			

АМВП.561292.061 ГЧ			
Электраагрегат АДА 13,5- Т400РЯ серийная	Лит.	Масса	Масштаб
Сборочный чертеж	268.54	1:10	
	Лист 1	Листов 2	
ООО "АМП Комплект"			

Перв. примен.

Справ. №

Подп. и дата

Инв. № дубл.

Взам. инв. №

Подп. и дата

Инв. № подл.

1:5

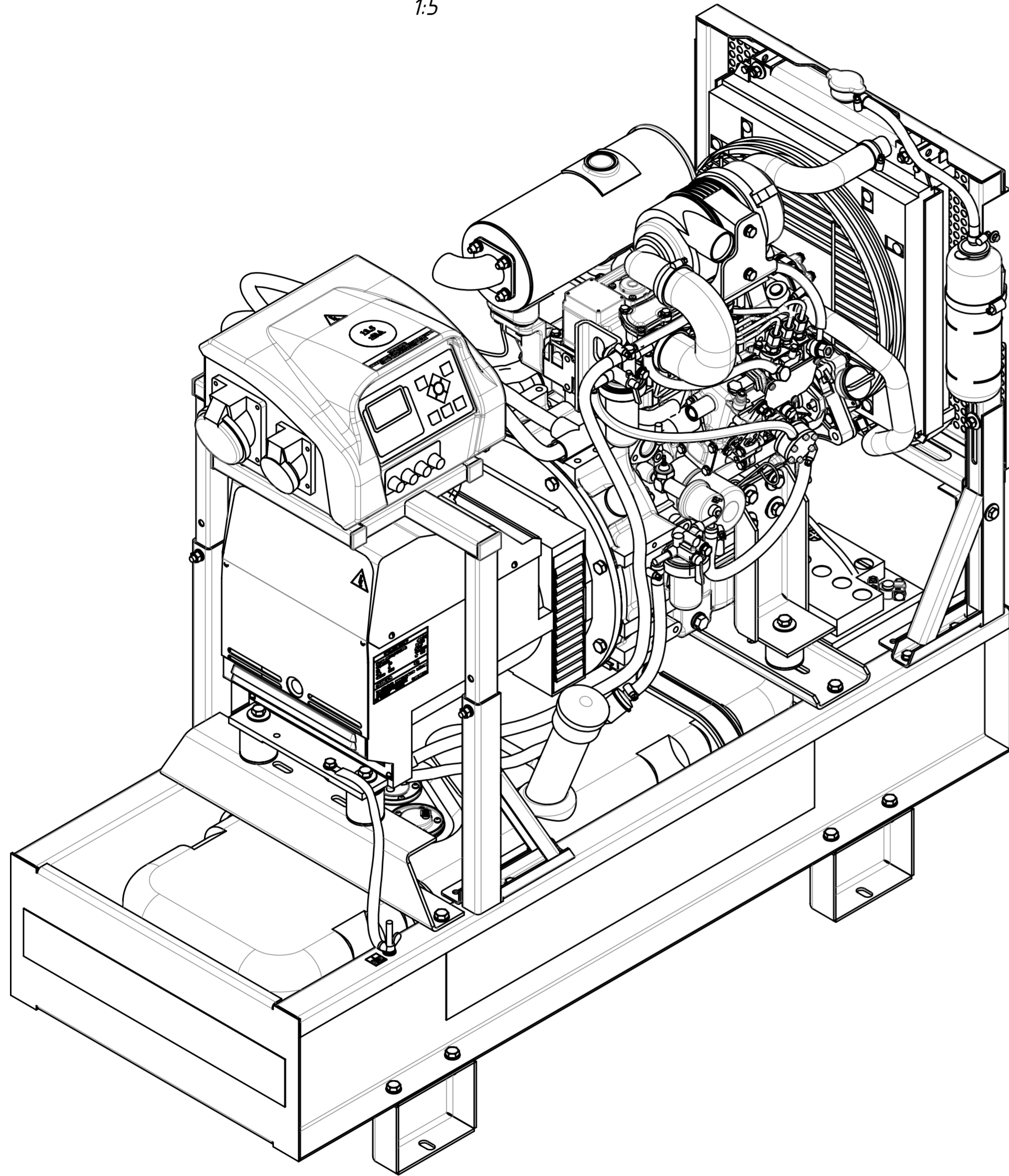

1:5

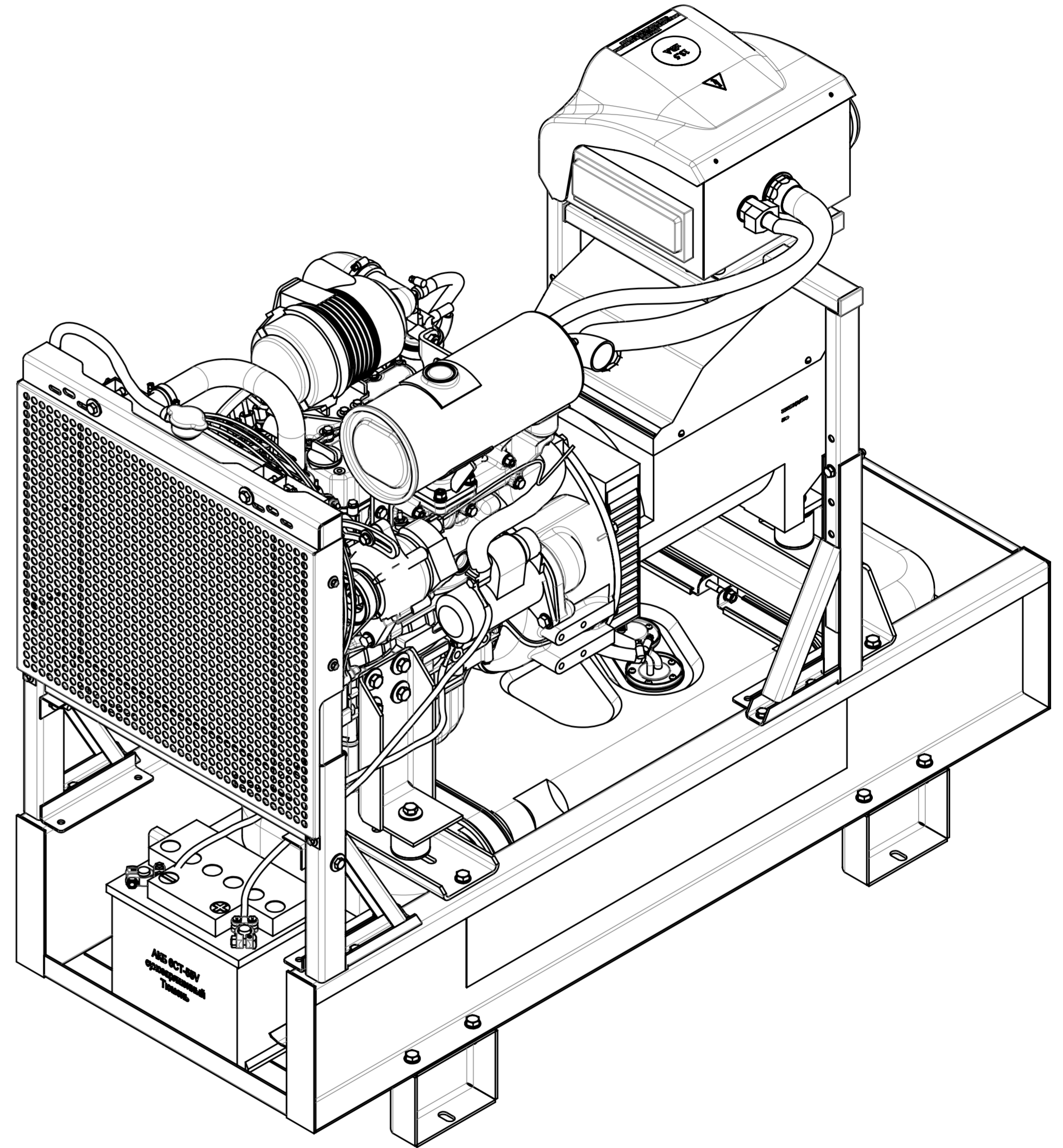

Инв. № подл. Подп. и дата
 Взам. инв. № Инв. № дубл. Подп. и дата

Изм.	Лист	№ докум.	Подп.	Дата

АМВП.561292.061 ГЧ

Лист

2